



百川盈孚  
baiinfo.com

# 2021 年度报告

## 中国甲缩醛及季戊四醇市场

ANNUAL REPORT



**编辑 马欢**

联系电话

010-59795659

## 2021 中国甲缩醛及季戊四醇市场年度报告

### 摘要

2021 年，中国甲缩醛市场月均价为 3521 元/吨，较 2020 年 2572 元/吨上调了 949 元/吨，同比上涨了 36.90%。其中，月均价格最低出现在二月，二月平均价为 2993 元/吨；月均价格最高出现在十月，十月平均价为 4893 元/吨，全年中国甲缩醛价格指数在 2973-5350 元/吨。2021 年全年甲缩醛市场价格呈折线形走势，第二季度和第四季度分别出现价格高点。综合来看，2021 年我国甲缩醛市场状况整体强于去年，市场重心上移，企业盈利可观。整体来说，今年上半年，甲缩醛市场处于劣势，市场需求较差，成本面支撑不强，但照比去年来看，由于疫情控制较好，整体价格仍是一个上升的趋势；下半年前期，甲缩醛市场状况没有明显转好，但随着“金九银十”的到来，成本面强势上行给甲缩醛带来有力支撑，甲缩醛价格一路走高，市场需求也随之好转，甲缩醛市场价格迎来近几年从未出现的高点。但紧接着十月中旬，原料价格断崖式下跌，宏观调控煤炭价格，甲缩醛市场也一落千丈。

2021 年中国季戊四醇市场月均价为 11851 元/吨，较 2020 年上涨 2574 元/吨，同比上涨 27.75%，其中月均价格最低出现在一月，一月平均价在 11212 元/吨；月均价格最高在 7 月，七月平均价在 12121 元/吨，全年季戊四醇价格指数在 11045-13090 元/吨。2021 年全年季戊四醇市场价格呈“倒 V”形走势，其中六、七月处于价格高点。综合来看，2021 年我国季戊四醇市场行情变化较大，市场大起大落。整体来看，上半年，我国季戊四醇市场处于一个较好的态势，下游需求旺盛，市场供不应求，价格也是一路走高，利润飙升；从七月起，下游需求转弱，季戊四醇厂家难以为继，价格开始下行，金九银十的到来，上游价格强势上涨也未能提振季戊四醇市场，反而将季戊四醇利润压至冰点，安徽地区季戊四醇装置停车缓解了季戊四醇市场，季戊四醇价格开始回暖，但随着装置重启，以及新增装置的投产，市场内流通的货源增加，市场逐渐偏弱走势。

本报告从甲缩醛及季戊四醇行业近年的上游产品、市场现状、供求状况、产量、进口、出口等基础数据到行业利润、行业发展机遇等深度解析，在回顾 2021 年市场的同时，为产业链的各企业提供 2022 年投资建议。

反应精馏法制甲缩醛工艺流程图

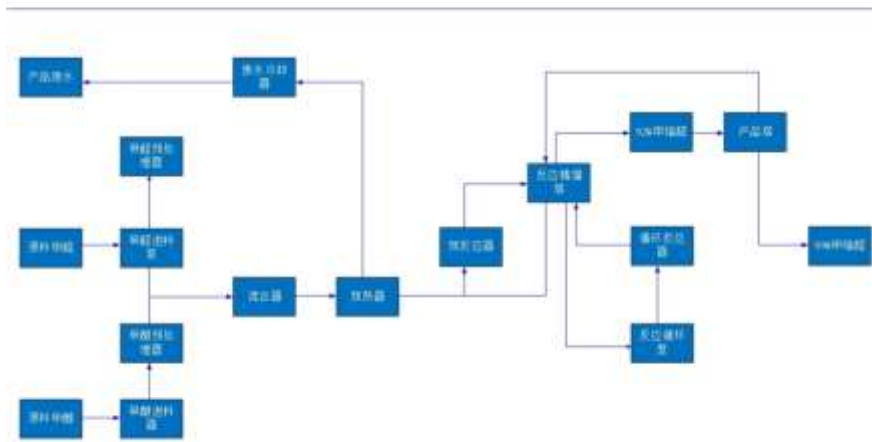

钠法制季戊四醇工艺流程图

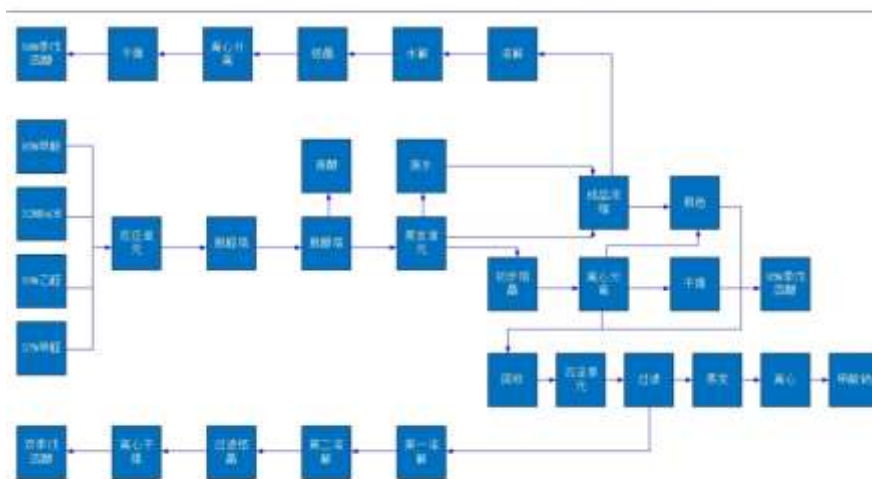

## 目 录

### 第一章 中国甲缩醛及季戊四醇行业发展环境及政策分析

- 1.1 全球经济形势概述
- 1.2 中国经济形势概述
- 1.3 2021 年甲缩醛及季戊四醇相关行业热点新闻

### 第二章 相关上游产品市场动态

- 2.1 2021 年中国甲醇市场回顾及后市预测
- 2.2 2021 年中国甲醛市场回顾及后市预测
- 2.3 2020 年中国液碱市场回顾及后市预测

### 第三章 中国甲缩醛行业概述

- 3.1 甲缩醛的概念
- 3.2 甲缩醛的生产工艺
- 3.3 甲缩醛产业链
- 3.4 中国甲缩醛的终端需求结构
- 3.5 中国甲缩醛生产企业省份分布
- 3.6 中国甲缩醛主要生产企业

### 第四章 2021 年中国甲缩醛市场分析

- 4.1 2021 年国内甲缩醛市场及价格分析
- 4.2 中国甲缩醛产能及产量分析
- 4.3 中国甲缩醛开工率分析
- 4.4 中国甲缩醛进出口分析
- 4.5 中国甲缩醛成本构成和利润分析

### 第五章 2022 年中国甲缩醛市场预测

- 5.1 2022 年中国甲缩醛宏观政策面浅析
- 5.2 2022 年中国甲缩醛市场供需面浅析
- 5.3 2022 年中国甲缩醛进出口浅析
- 5.4 2022 年中国甲缩醛市场后市展望

### 第六章 中国季戊四醇行业概述

- 6.1 季戊四醇的概念
- 6.2 季戊四醇的生产工艺
- 6.3 季戊四醇产业链
- 6.4 中国季戊四醇的终端需求结构
- 6.5 中国季戊四醇生产企业省份分布
- 6.6 中国季戊四醇主要生产企业

### 第七章 2021 年中国季戊四醇市场分析

- 7.1 2021 年国内季戊四醇市场及价格分析
- 7.2 中国季戊四醇产能及产量分析
- 7.3 中国季戊四醇开工率分析
- 7.4 中国季戊四醇进出口分析

7.5 中国季戊四醇成本构成和利润分析

## 第八章 2022 年中国季戊四醇市场预测

8.1 2022 年中国季戊四醇宏观政策面浅析

8.2 2022 年中国季戊四醇市场供需面浅析

8.3 2022 年中国季戊四醇进出口浅析

8.4 2022 年中国季戊四醇市场后市展望